

# 主要仕様

Kashifuji  
**KL1000** CNCホブ盤

<b>■能力</b>	
切削できる最大径(サポート標準位置)	750mm
切削できる最大径(サポート移動)	1000mm
切削できる最大ピッチ	モジュール 12
ホブサドル垂直移動距離	450mm
ホブヘッド傾け角度	±40°
切削できる歯数	4~5000
マスターウオームホイール外径	697mm
テーブル(最高)回転数	15min <sup>-1</sup>
<b>■作業範囲</b>	
ホブとテーブルとの中心距離	60~610mm
テーブル上面直径	750mm
テーブル穴径	160mm
テーブル上面とサポートセンタとの距離	410~860mm
<b>■ホブ</b>	
取付できるホブ 直径×長さ	180×220mm
ホブアーバ取付け部のテーパ	NT45
ホブシフト距離	170mm
<b>■切削速度および送り</b>	
ホブ回転数(定出力範囲)	37~300min <sup>-1</sup> (無段)
垂直送り量	0.01~10mm/T.rev(無段)
水平送り量	0.01~10mm/T.rev(無段)
水平急送り速度(X)	3000mm/min
ホブシフト送り速度(Y)	1000mm/min
垂直急送り速度(Z)	3000mm/min
ホブヘッド旋回速度(A)	600deg/min
<b>■電表</b>	
総電力	40kVA
主電動機 ACスピンドルモータ	11kW(連続定格)
<b>■所要床面積および重量</b>	
床面積 長さ×幅	3700×2000mm
機械の高さ	2700mm
重量(電表および油圧ユニットを含む)	10500kgf

- 特別付属装置**
- ・オートローダ
  - ・油圧ワークランプ装置
  - ・歯切取付治具
  - ・バリ取り装置
  - ・ワークレスト、ラフロケータ
  - ・オイルミストコレクタ及びフルカバー
  - ・自動厚
  - ・チップコンベア及びチップボックス
  - ・ジブクレーン
  - ・先メタル保持具
  - ・テーブルバックラッシュ除去装置
  - ・歯合せ装置(自動)
  - ・ハイコラム、ハイサポート
  - ・特殊ホブヘッド(最大ホブ径φ220)
  - ・停電時ホブ破損防止装置
  - ・副操作盤
  - ・自動電源しゃ断装置
  - ・機械照明灯
  - ・特殊切削サイクル(カスタムマクロプログラム)

- 標準付属装置**
- ・ホブ盤機能
  - ・自動サイクル(1度、2度、ラジアル、クラウニング、テーパ切り)
  - ・NC6軸(ラジアルX、ホブシフトY、アキシャルZ、ホブヘッド旋回A、ホブ回転B、テーブル回転C)
  - ・アップリユートエンコーダ付サーボモータ(X、Y、Z、A、C軸)
  - ・NC装置 FANUC
  - ・メモリ容量160m(テープ長換算)
  - ・登録プログラム個数200個(ホブ、ワークプログラム合計)
  - ・ホブ回転数無段変速(ACスピンドルモータ)
  - ・歯合せ容易化ソフト
  - ・油圧装置
  - ・自動潤滑油装置
  - ・切削油装置
  - ・スプラッシュカバー(横開き、手動)
  - ・ホブヘッド自動クランプ装置
  - ・ホブアーバ及びカラー 3組
  - ・ワークアーバ及び取付台 1組(φ60)
  - ・作業工具一式

## ■機械外観寸法図 Machine dimension

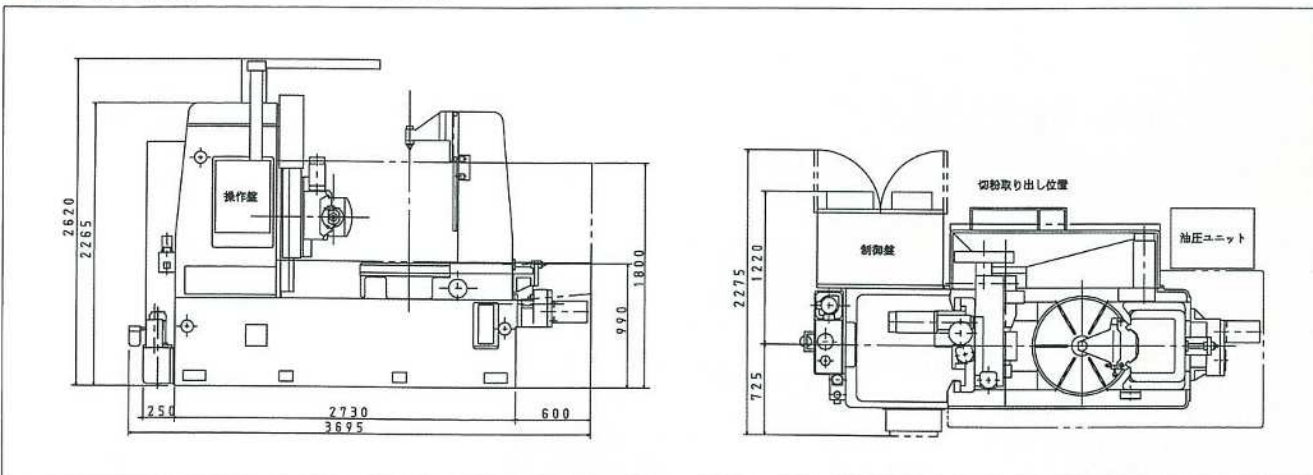

“環境と人への優しさ”  **株式会社カシフジ**



本社・工場 〒601-8131 京都市南区上鳥羽鶴田28  
 TEL (075) 691-9171 (代)  
 営業部 TEL (075) 661-5271 (代) FAX (075) 661-5270  
 サービス直通 TEL (075) 691-9280  
 東京営業所 〒105-0013 東京都港区浜松町2丁目1番16号 SVAX浜松町-IIビルディング3階  
 TEL (03) 3436-6670 (代) FAX (03) 3436-0285

■URL: <http://www.kashifuji.co.jp> ■E-mail: [salesdiv@kashifuji.co.jp](mailto:salesdiv@kashifuji.co.jp)

KASHIFUJI WORKS,LTD. HEAD OFFICE & FACTORY / 28 KAMOTA, KAMITOBIA, MINAMI-KU, KYOTO, JAPAN

●掲載内容は機械の改良等に伴いお断りなく変更することがあります。 Contents of this brochure are subject to change due to machine developments.



# Kashifuji KL1000 CNCホブ盤

 **株式会社カシフジ**

# グローバルに活躍する 6軸フルNC大型ホブ盤

- 高剛性
- 高精度
- 優れた操作性
- 豊富な機能
- 段取り時間の大幅な短縮
- 省スペース

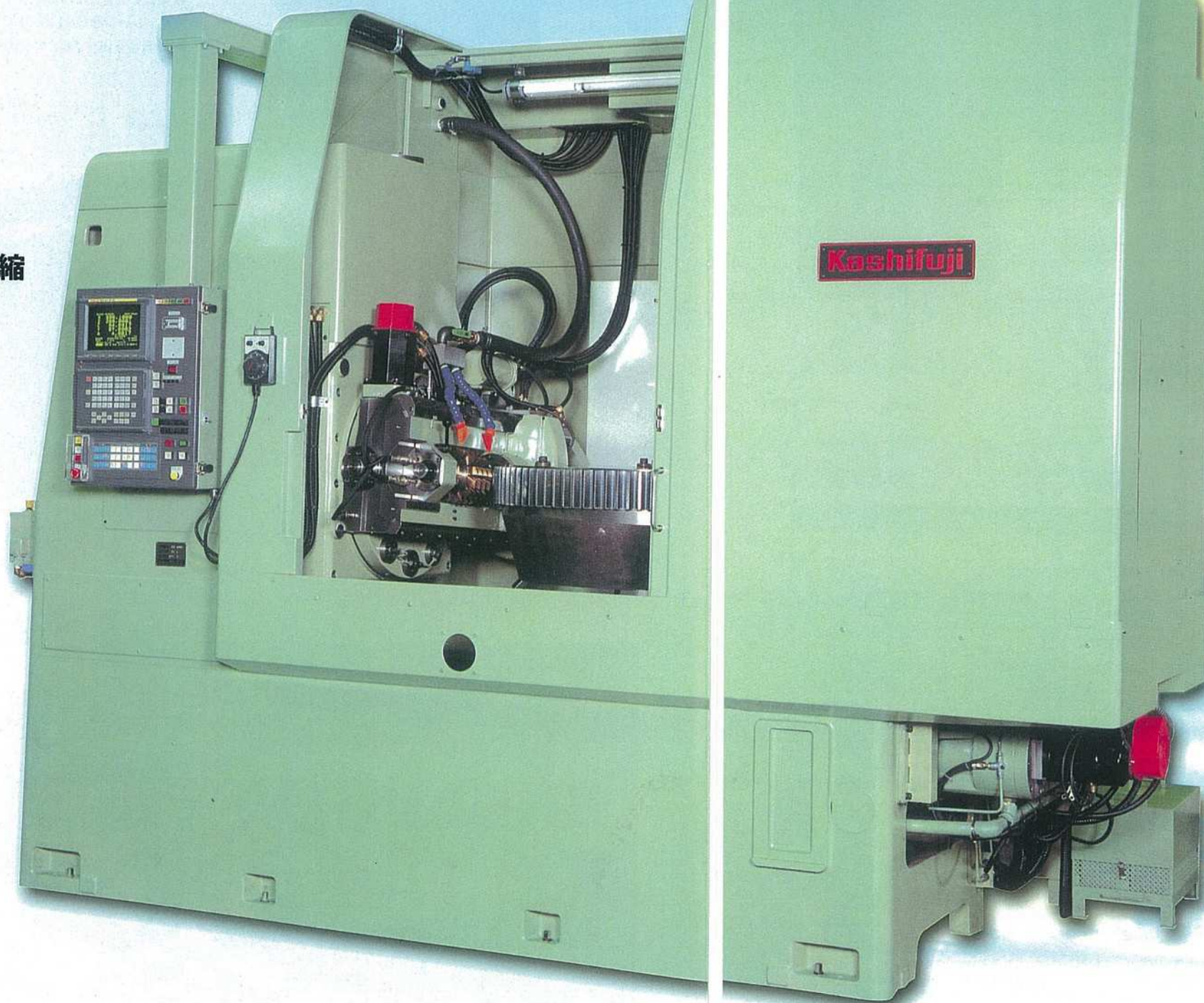

KL1000CNCホブ盤は、1992年に一号機を発売以来、大型歯車における高精度ホブ切り加工の最先端機として、国内外に幅広く活躍しております。

KL1000CNCホブ盤は、CNC最新技術と頑固なまでにホブ盤にこだわり続けて得たカシフジ独自の技術を組み合わせ、製作されたものであり、これからも世界に大きく貢献するホブ盤です。

「大型歯車で、精度の良い歯車をホブ切りするには熟練者でないとできない」という従来からのテーマを、オペレータを選ぶことなく、誰もが簡単に、高精度の歯車をホブ切りしていただけます。メカによるホブ盤の良さを残しながら、さらにグレードアップし、設置場所の省スペース化を含め剛性、精度、機能、操作性すべての面で皆様にご満足いただけると確信しております。

カシフジは  
人に優しい機械を  
目ざします。